

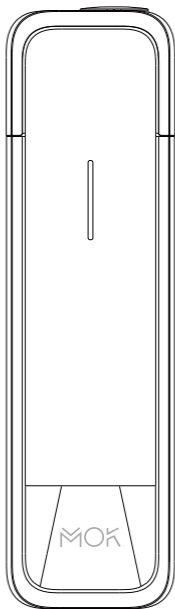

MOK

FWRD



ИНСТРУКЦИЯ ПОЛЬЗОВАТЕЛЯ

МОК FWRD

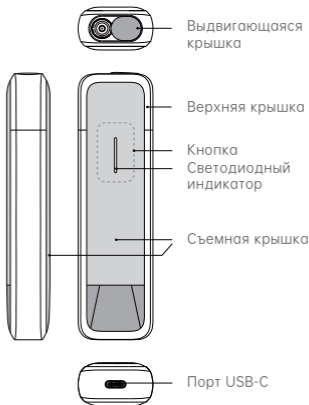

СОДЕРЖИМОЕ УПАКОВКИ



Кабель USB-C

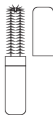

Щетка для
очистки



Ватные палочки
для чистки

ВНИМАНИЕ!

- Данное устройство подходит только для совершеннолетних в возрасте от 18 лет и старше. Детям, несовершеннолетним до 18 лет, беременным женщинам, кормящим матерям, людям с заболеваниями сердца, повышенным кровяным давлением, диабетом, астмой и эпилепсией, а также людям с аллергией на никотин НЕ РЕКОМЕНДУЕТСЯ использовать это устройство.
- НЕ используйте это устройство вблизи легковоспламеняющихся материалов, жидкостей и газов, например: на автозаправочных станциях, химических заводах и в других пожароопасных условиях.
- Во избежание травм берегите это устройство от детей.
- Данное устройство подходит только для нагреваемых табачных стиков СОО. НЕ используйте другую табачную продукцию, так как это может привести к повреждению устройства или к другим опасным ситуациям, связанным с его ненадлежащим использованием.
- Это устройство не является водонепроницаемым. НЕ мойте его и не помещайте во влажную среду. Держите крышку ЗАКРЫТОЙ после использования, чтобы свести к минимуму потенциальный риск воздействия жидкостей.
- Если во время использования температура устройства у вас в руке резко повысилась, немедленно прекратите использование устройства и закройте крышку. Перед повторным использованием убедитесь, что устройство остыло.
- НЕ заряжайте устройство после полного заряда батареи. После полной зарядки устройства отсоедините кабель питания.

ИНСТРУКЦИЯ ПО ПЕРВОМУ ИСПОЛЬЗОВАНИЮ

I-1. Зарядка устройства

- Распакуйте устройство.
- Подключите зарядный кабель USB к адаптеру питания и к порту типа USB-C устройства, чтобы начать зарядку устройства.
- Светодиодный индикатор на передней панели устройства во время зарядки будет мигать, а после полной зарядки устройства выключится.

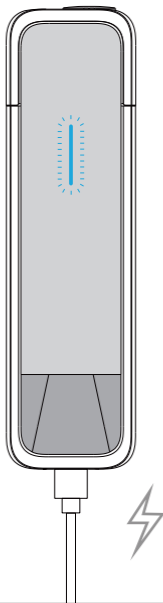

I-2. Разблокировка устройства

- Откройте сдвигающуюся крышку в верхней части устройства.
- Если светодиодный индикатор не включается, а нажатие на скрытую кнопку (под светодиодным индикатором) не включает светодиодный индикатор, значит устройство находится в режиме ЗАБЛОКИРОВАНО (блокировка от детей).
- Быстро нажмите на кнопку 5 раз, чтобы разблокировать устройство. Устройство отреагирует на это длительным тактильным виброоткликом.

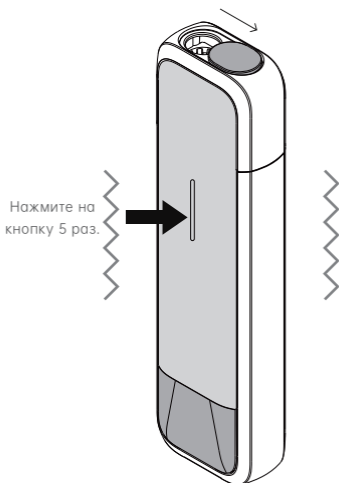

1-3. Блокировка устройства

- Держите крышку открытой, а устройство в режиме БЛОКИРОВКИ без нагрева. Быстро нажмите на кнопку 5 раз, чтобы заблокировать устройство. Устройство отреагирует на это длительным тактильным виброоткликом, свидетельствующем о том, что устройство теперь заблокировано.
- В режиме БЛОКИРОВКИ нагрев или совершение любых других действий невозможно.
- Убедитесь, что устройство находится в режиме блокировки для безопасного хранения, если вы не будете пользоваться устройством в течение длительного времени.

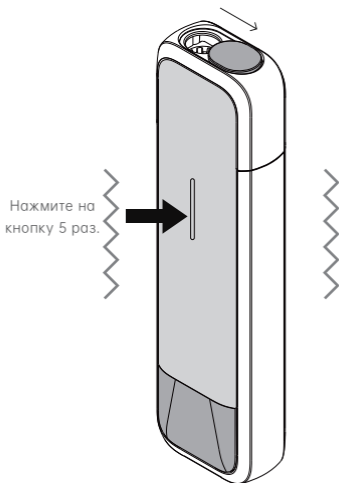

КАК ПОЛЬЗОВАТЬСЯ

01. Откройте крышку

- Убедитесь, что устройство разблокировано и достаточно заряжено.
- Откройте сдвигающуюся крышку в верхней части устройства, чтобы включить (активировать) его. Светодиодный индикатор устройства загорится с тактильной вибрацией, указывая на то, что устройство включено.
- Цвет светодиодного индикатора указывает на оставшийся уровень заряда батареи.

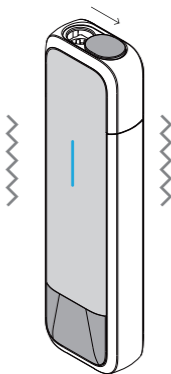

> 50%



20%-50%



< 20%

02. Вставьте стик

- Аккуратно вставьте стик сверху и выровняйте верхнюю индикаторную линию, на стике, с краем отсека для стика.

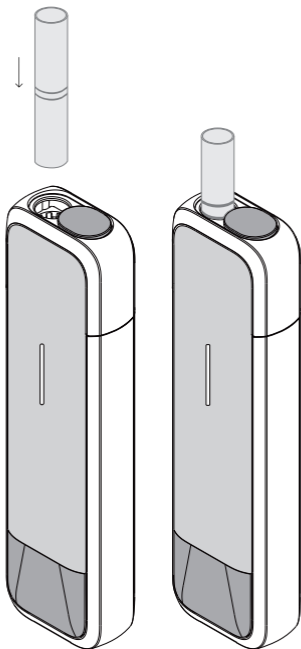

03. Предварительный нагрев

- Нажмите и удерживайте кнопку в течение 2 секунд, а затем отпустите, чтобы начать предварительный нагрев. Светодиодный индикатор включится и начнет мигать, а устройство начнет вибрировать.
- После завершения предварительного нагрева (около 15 секунд) устройство осуществит однократную вибрацию а светодиодный индикатор останется включенным. Теперь устройство готово к использованию.

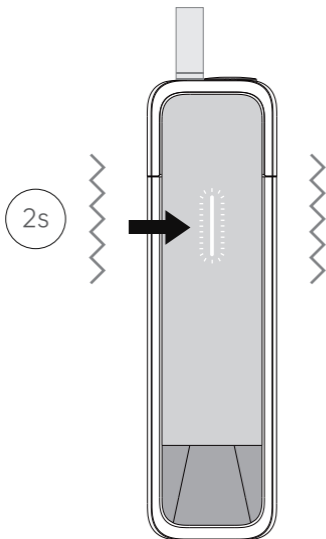

04. Приятного использования!

- Продолжительность каждого сеанса нагрева составляет 5 минут (включая время нарастания мощности).
- Светодиодный индикатор будет мигать и вибрировать, указывая, что до конца сеанса остается 30 секунд.
- По окончании сеанса нагрева светодиодный индикатор выключится и устройство осуществит однократную вибрацию.
- Если долго нажимать на кнопку в течение 2 секунд или потянуть верхнюю крышку во время нагрева, процесс нагрева и сеанс будут немедленно приостановлены.

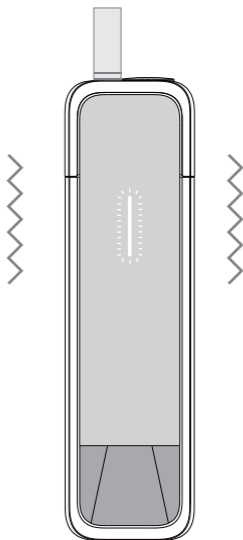

05. Дважды нажмите для проверки состояния вашего устройства

- Во время нагрева вы можете быстро и сильно дважды нажать на корпус устройства, как показано на рисунке, и устройство осуществит тактильную вибрацию 1/2/3 раза, чтобы указать оставшееся время сеанса:
 - Ответная 3-кратная вибрация: осталось > 200 сек.;
 - Ответная 2-кратная вибрация: осталось 100-200 сек.;
 - Ответная 1-кратная вибрация: осталось < 100 сек.;

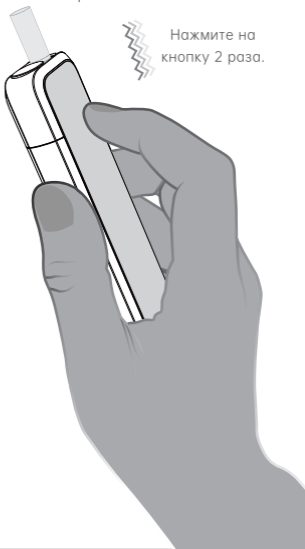

06. Извлеките стик

- По окончании сеанса прижмите большим и указательным пальцами верхнюю крышку и потяните её вверх, а затем извлеките стик одним движением.
- Пожалуйста, не извлекайте стик напрямую, чтобы избежать загрязнения остатками стика.
- Будьте осторожны при извлечении стика из отверстия для стика, так как стик может быть горячим.
- После извлечения стика убедитесь, что верхняя крышка вернулась в исходное положение. Устройство завибрирует, указывая на правильную установку верхней крышки.
- Пожалуйста, ответственно утилизируйте использованный стик в мусорный бак или в пепельницу.

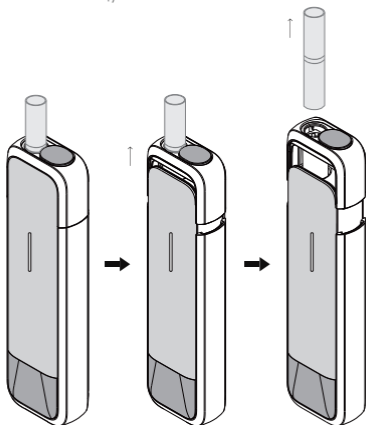

07. Проверка уровня заряда батареи

- Нажмите на кнопку, чтобы проверить оставшийся уровень заряда батареи или поднимите устройство (в ненагретом и активном состоянии). Включится светодиодный индикатор, цвет светодиодного индикатора указывает на текущий уровень заряда батареи.

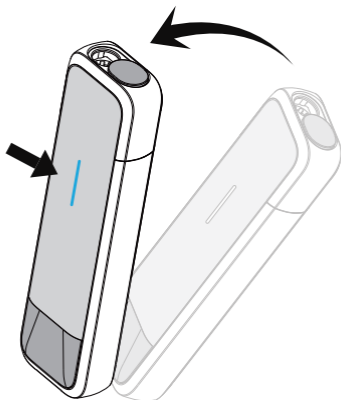

Индикатор оставшегося уровня заряда
батареи



> 50%



20%-50%



< 20%

08. Закройте крышку

- Пожалуйста, закрывайте крышку после каждого использования. Устройство будет неактивным.

Устройство не сможет осуществить нагревание или проверку уровня заряда батареи, если крышка закрыта.

- Примечание: Если закрыть крышку или вытащить верхнюю крышку во время нагрева, процесс нагрева будет немедленно приостановлен.

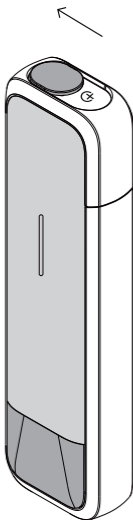

09. Зарядка батареи

- Подключите кабель для зарядки к порту типа USB-C в нижней части устройства.
- Проверьте уровень заряда по миганию светодиодного индикатора и цветовой индикации, отображающему текущий уровень заряда батареи.
- После полной зарядки светодиодный индикатор погаснет. Отсоедините кабель для зарядки после полного заряда устройства.

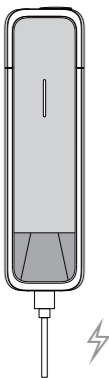

Статус заряда батареи



<20%



20%-50%



50%-99%



100%

10. Очистка

- Когда устройство остынет, вытащите верхнюю крышку, а затем тщательно очистите отсек для стика и нагреватель входящей в комплект ватной палочкой или щеткой.

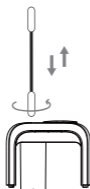

11. Устранение неполадок

- Если во время использования устройства произойдет неполадка, устройство перестанет нагреваться, красный светодиодный индикатор мигнет несколько раз и устройство завибрирует несколько раз подряд, указывая, что активирован режим ошибки:

Красный светодиод мигает 3 раза, 1-кратная вибрация:

Напряжение батареи слишком низкое для работы устройства

Красный светодиод мигает 5 раз, 2-кратная вибрация:

Ненормальная температура отсека батареи

Красный светодиод мигает 8 раз, 3-кратная вибрация:

Ненормальная температура нагревательного элемента.

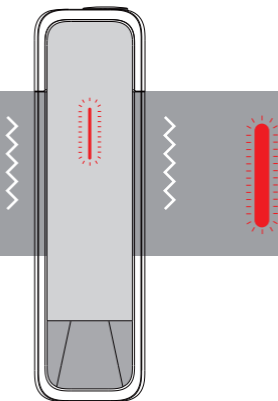

12. Режим сна

- Если во время использования устройства в течение 3 минут не производится никаких действий, устройство перейдет в Режим сна в целях экономии энергии.
- В Режиме сна функция проверки уровня заряда батареи недоступна. Но функции блокировки или зарядки устройства, а также нагрева доступны.
- Закройте крышку и снова откройте её, чтобы активировать/включить устройство.

13. Спецификация продукта

Название модели	МОК FWRD
Тип батареи	Литий-ионная аккумуляторная
Емкость батареи	3.85В/2400мАч
Источник питания	5V/2.5A
Продолжительность сеанса	5 минут (включая предварительный нагрев)
Емкость после полной зарядки	Около 30 сеансов

14. Примечание

1. Данное изделие содержит высокотемпературные компоненты. Во избежание ожогов строго запрещается поднимать верхнюю крышку и прикасаться к нагревательной игле во время работы устройства.
2. Поднимите верхнюю крышку, а затем извлеките стик СОО, чтобы избежать остатков дыма.
3. Это изделие подходит только для сигарет СОО или совместимых табачных стиков. Не используйте традиционные сигареты или другие виды табачных изделий, так как они могут повредить устройство.



MOK

FWRD

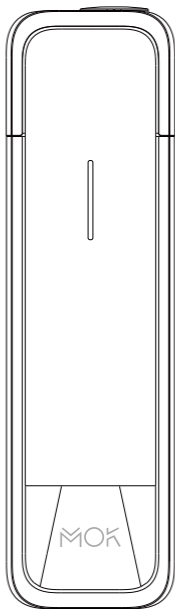

USER MANUAL

MOK FWRD

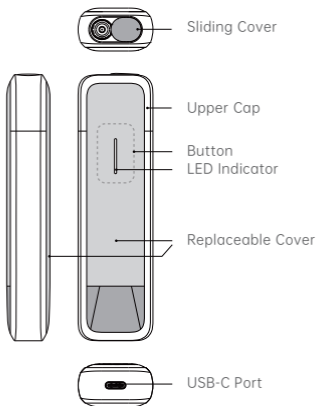

PACKAGING CONTENTS



USB-C Cable

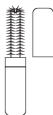

Cleaning Brush



Cleaning Swabs

CAUTION

- Minors and/or persons under the legal age, pregnant women, nursing mothers, and people with heart disease, high blood pressure, diabetes, asthma, epilepsy, or people who are allergic to nicotine should never use this device under any circumstances.
- DO NOT use this device in the presence of flammable materials, liquids and gases, such as at gas stations, chemical plants and in other environments exposed to flammable materials. Keep this device away from children to avoid bodily harm.
- This device is only suitable for COO sticks or compatible heated tobacco sticks. DO NOT use with combustible cigarettes or other non-compatible consumables as this may cause damage to the device or other hazards resulting from improper use.
- This device is not waterproof. DO NOT wash or place it in a wet environment. Keep the sliding cover CLOSED after use to minimize any potential risk of exposure to liquids.
- If the temperature in hand is abnormally high during use, please stop using the device immediately and close its sliding cover. Ensure the device is cool before repeating use.
- DO NOT overcharge the device. Unplug the power cable once fully charged.

INSTRUCTIONS FOR FIRST USE

I-1. Charge the device

- Unpack the device.
- Connect the USB-C charging cable to the power adapter and to the USB-C port of the device to start charging the device.
- The LED light bar in front of the device will pulse during charging and will turn off once the device is fully charged. (approx. 90 min)

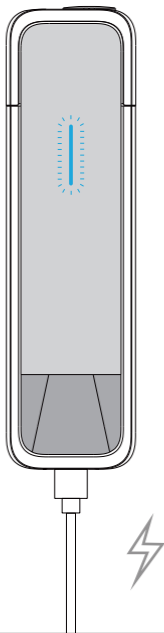

I-2. Unlock the device

- Open the sliding cover on top of the device.
- If the LED light does not turn on and clicking the hidden button (beneath the LED light) fails to turn on the LED light, this indicates the device is in LOCKED mode (child lock).
- Click the button 5 times in rapid succession to unlock the device. The device will respond with a long haptic vibration feedback.

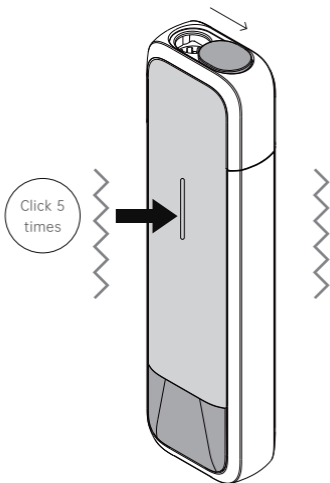

I-3. Lock the device

- Keep the cover opened, and the device is in UNLOCKED mode without heating. Click the button 5 times in rapid succession to lock the device. The device will respond with a long haptic vibration feedback indicating it is now locked.
- In LOCKED mode, heating or any other function is unavailable.
- Secure the device in locked mode for safe storage if you will not be using it for extended periods of time.

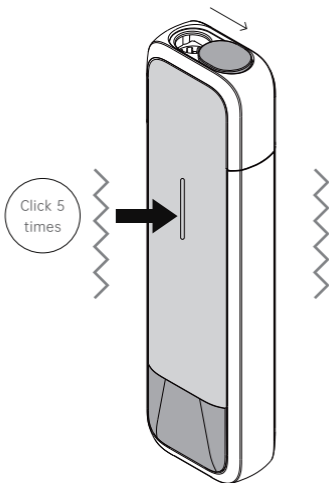

HOW TO USE YOUR MOK FWRD

01. Open the sliding cover

- Make sure the device is unlocked and is sufficiently charged.
- Open the sliding cover on top to wake up (activate) the device. The LED will light up and the device will vibrate to indicate it is turned on.
- The LED color indicates the remaining battery level.

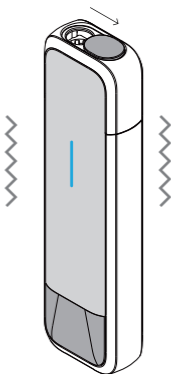

> 50%



20%-50%



< 20%

02. Insert a stick

- Gently insert a stick from the top and align the lower indicator line printed on the stick with the rim of the device's stick insertion chamber.

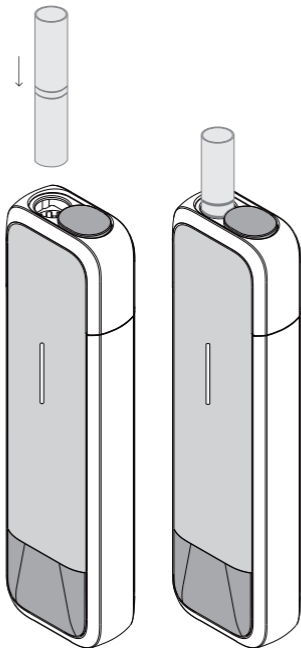

03. Preheating

- Press and hold the button for 2 seconds and then release to start preheating. The LED will turn on and pulse and the device will vibrate.
- When preheating is completed (within approximately 15 seconds), the device will vibrate once and the LED will stay on. The device is now ready for use.

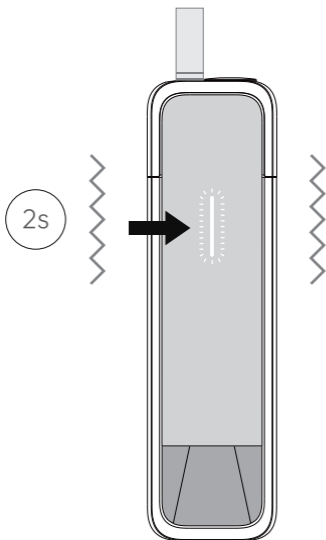

04. Enjoy the session

- The duration of each heating session is approximately 5 minutes (including preheating time).
- The LED will pulse and the device will vibrate to indicate 30 seconds remain in the session.
- The LED will turn off and the device will vibrate once when the heating session is finished.
- Long-pressing the button for 2 seconds or pulling out the upper cap during a heating session will immediately interrupt the heating process and the session.

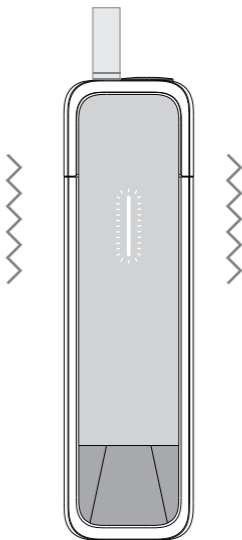

05. Double click to check the status of your session

- During heating, quickly and firmly double click the body of the device as shown, and the device will vibrate 1/2/3 times to indicate the remaining session time as follows:
 - Feedback 3 x vibrations, remaining >200 seconds.
 - Feedback 2 x vibrations, remaining 100-200 seconds.
 - Feedback 1 x vibration, remaining <100 seconds.

Click 2 x

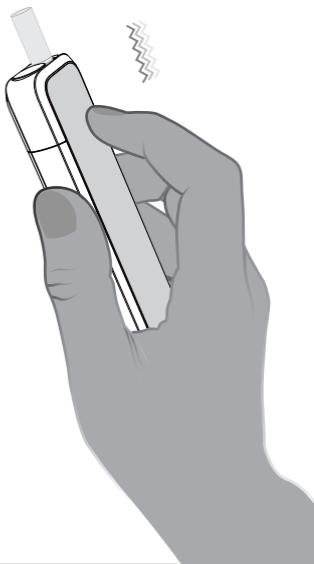

06. Remove the stick

- Once a session concludes, before pulling out the stick, pinch and pull open the device upper cap with your thumb and index finger until it reaches the position shown, then hold and pull out the stick in one move. **DO NOT** pull out the stick before pulling open the device upper cap as this may leave stick residue inside the stick insertion chamber.
- Use caution when removing the stick from the stick insertion chamber, as the stick may be hot.
- After removing the stick, make sure the upper cap is placed back in to its original closed position. The device will vibrate to indicate proper insertion of the upper cap.
- Please dispose the used stick responsibly in a waste bin or ashtray.

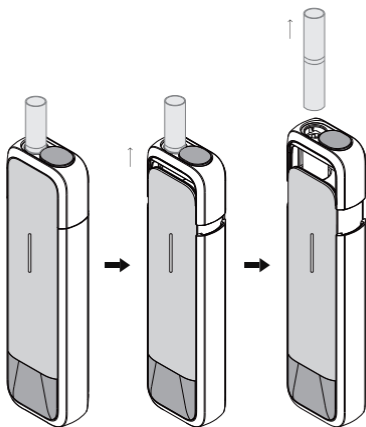

07. View the battery level

- To check the remaining battery level, click the button or pick up the device (during non-heating or non-active status). The LED light turns on and the LED color indicates the current battery level.

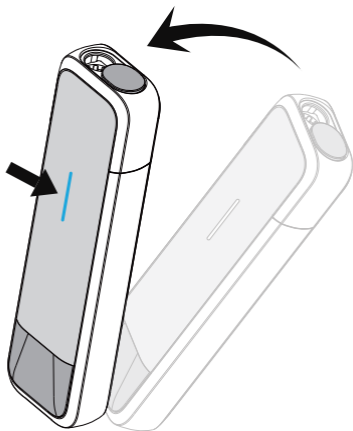

Remaining battery level indication



> 50%



20%-50%



<20%

08. Close the sliding cover

- Please close the sliding cover after every use. The device will be inactive. The device heating and battery check functions are deactivated when the cover is closed.
- Note: Closing the sliding cover or pulling out the upper cap during heating will interrupt the heating process immediately.

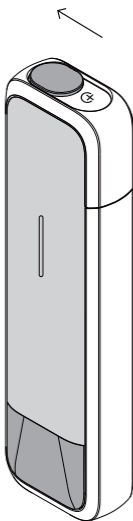

09. Charging

- Connect the charging cable to the USB-C port at the bottom of the device.
- Check the charging level as the LED pulses and LED color indications change to show the current charging level.
- Once fully charged, the LED will turn off.
Remove the charging cable once the device is fully charged.

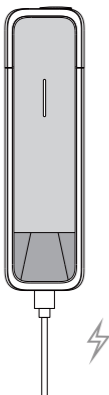

Battery Charge Status



<20%



20%-50%



50%-99%



100%

10. Cleaning

- Once the device cools down, fully remove the upper cap as shown, and carefully clean the stick insertion chamber with the cotton swab or brush accessories provided.

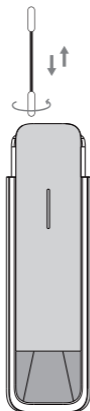
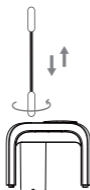

11. Troubleshooting

- In case of malfunction during use, the device will stop heating, the LED will flash red repeatedly and the device will vibrate in rapid succession, indicating the error mode is active:
 - Red LED flashes 3 times, vibrates 1 time:
The battery voltage is too low to work.
 - Red LED flashes 5 times, vibrates 2 times:
Abnormal temperature of the battery cell.
 - Red LED flashes 8 times, vibrates 3 times:
Abnormal temperature of the heating component.

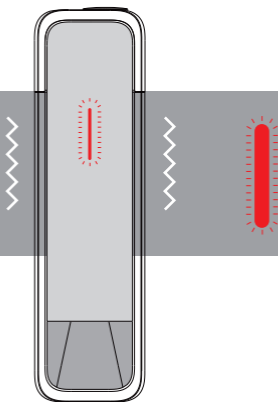

12. Sleep mode

- If there is no device interaction within 3 minutes during use, the device will enter sleep mode for energy saving purposes.
- The battery level checking function of the device is unavailable in sleep mode. Locking, charging and heating functions remain available.
- Close the sliding cover and re-open it again to activate / wake up the device.

13. Device specifications

Model Name	MOK FWRD
Battery Type	Lithium ion rechargeable
Battery Capacity	3.85V/2400mAh
Input	5V/2.5A
Session Duration	Approximately 5 minutes (including preheating)
Capacity Upon Full Charge	Approximately 30 sessions

MOK

FWRD